

**DIXI**

ディキシ

# 超硬チャンファーマイル

## 超硬チャンファーマイル

### DIXI 7623

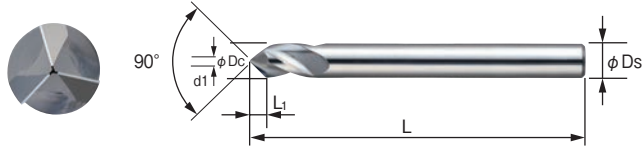

### DIXI 7623XD



HRC60までの高硬度材の面取り加工が可能 (7623XD)  
 切削条件 15m/min 0.006-0.015mm/rev

7623 先端角90°		7623XD 先端角90° XIDURコート付		寸法					
型番	標準価格(円)	型番	標準価格(円)	$\phi Dc$	$L_1$	L	$d_1 \pm 0.05$	$\phi Dsh5$	刃数
7623D1.0	5,200	-	-	1.0	-	38	0.10	3	3
7623D2.0	5,500	7623XD2.0-344681	7,700	2.0	-	38	0.20	3	3
7623D3.0	6,000	7623XD3.0-959796	8,200	3.0	-	38	0.30	3	3
7623D4.0	7,500	7623XD4.0-959797	10,000	4.0	-	50	0.40	4	3
7623D5.0	8,700	7623XD5.0-359085	11,800	5.0	2.25	50	0.50	5	3
7623D6.0	11,000	7623XD6.0-951932	13,400	6.0	2.7	57	0.60	6	3
7623D8.0	14,400	7623XD8.0-303350	24,100	8.0	3.6	63	0.80	8	3
7623D10.0	20,200	7623XD10.0-67265	29,700	10.0	4.5	72	1.00	10	3
7623D12.0	24,600	7623XD12.0-359087	34,400	12.0	5.4	73	1.20	12	3

### DIXI 7624

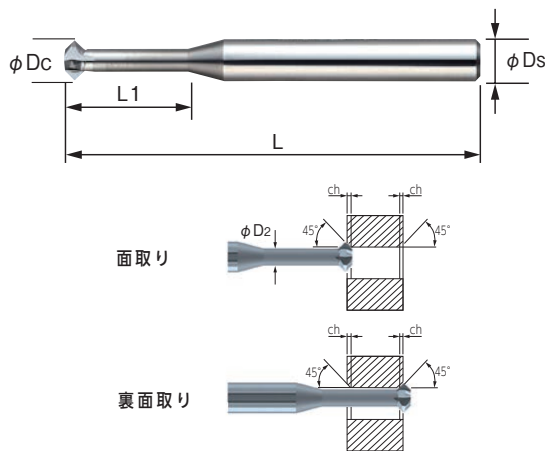

7624 先端角90°									
型番	寸法							刃数	標準価格(円)
	$\phi Dc$	$L_1$	$\phi D_2$	ch	L	$\phi Dsh5$			
7624D0.30	0.30	0.6	0.18	0.06	38	3	1	9,000	
7624D0.40	0.40	0.8	0.24	0.08	38	3	1	9,000	
7624D0.50	0.50	1.0	0.30	0.10	38	3	1	9,000	
7624D0.80	0.80	1.6	0.48	0.16	38	3	3	10,900	
7624D0.90	0.90	1.8	0.54	0.18	38	3	3	10,900	
7624D1.00	1.00	2.0	0.60	0.20	38	3	3	10,900	
7624D1.30	1.30	2.6	0.70	0.30	38	3	4	12,900	
7624D1.80	1.80	5.4	1.00	0.40	38	3	4	12,900	
7624D2.80	2.80	8.4	1.60	0.60	38	3	4	12,900	
7624D3.70	3.70	11.1	2.10	0.80	57	6	4	14,900	
7624D5.70	5.70	17.1	3.30	1.20	57	6	4	14,900	

### DIXI 7625

手作業で面取りを行っていた部分も機械加工が可能

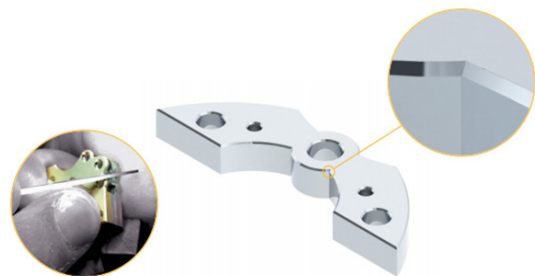
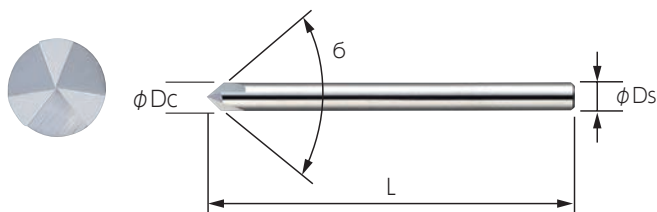

7625 先端角60° 90° 120°						
型番	寸法					標準価格(円)
	$\phi Dc$	6	L	$\phi Dsh5$	刃数	
7625D3.0060	3	60°	38	3	3	5,800
7625D3.0090	3	90°	38	3	3	4,900
7625D3.0120	3	120°	38	3	3	5,800