



NEW

BT30 軽量タイプ アングルヘッド

小さなボディで
タフなヘッド



ワークを脱着することなく
側面の加工を行うことで
加工時間を短縮

高精度P4クラスベアリングと
研磨ベベルギアの採用で
動作音と温度上昇を最小限
に抑えています。

- 01 30番主軸のマシニングセンタにてATCが可能
- 02 刃先角度90°タイプ
- 03 本体重量2.0kg以下
- 04 MAX6,000min⁻¹

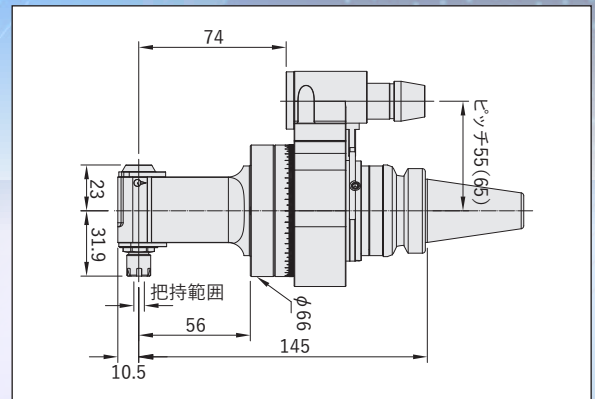

型番	把持径 (mm)	コレットタイプ	回転比率	ピッチ (mm)	本体重量 (kg)
BT30xSHG8P-145HS/55	0.5 ~ 5.0	ER8	1 : 1	55	1.97
BT30xSHG8P-145HS/65	0.5 ~ 5.0	ER8	1 : 1	65	2.12

付属品：レンチ（コレット別売）

アングルヘッドをご使用の際、位置決めブロックが必要です。位置決めブロックの形状は、各工作機械の機種により異なりますので、機械メーカーに確認をお願いします。また、位置決めブロックが付いていない機械は、お客様自身で追加工を行って頂く半完成品の位置決めブロックもご用意しております。工具回転方向は機械主軸の回転方向とは逆方向となります。コレットはMRA-ERC8を推奨いたします。

MRA ERコレットシステム AA級(UP級)ER8コレット

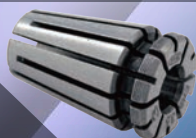

ER8

型番	把持径 (mm)	標準価格 (円)	型番	把持径 (mm)	標準価格 (円)	型番	把持径 (mm)	標準価格 (円)
MRA-ERC08.0100	0.5 ~ 1.0	4,700	MRA-ERC08.0250	2.0 ~ 2.5	3,100	MRA-ERC08.0400	3.5 ~ 4.0	3,100
MRA-ERC08.0150	1.0 ~ 1.5	4,700	MRA-ERC08.0300	2.5 ~ 3.0	3,100	MRA-ERC08.0450	4.0 ~ 4.5	3,100
MRA-ERC08.0200	1.5 ~ 2.0	4,700	MRA-ERC08.0350	3.0 ~ 3.5	3,100	MRA-ERC08.0500	4.5 ~ 5.0	3,100

* 予告なく仕様及び価格を変更する場合がございます。価格は消費税抜きの標準価格です。